

В случае замены конвекторов в течение гарантийного срока гарантийные обязательства вступают в силу с момента их установки.

Средний срок службы конвекторов (для справки) 25 лет при условии соблюдения требований настоящего паспорта.

8. Свидетельство о приемке

Конвектор напольный низкий «КПНК» изготовлен и принят в соответствии с требованиями ГОСТ 31311-2005 и ТУ 4935-002-80610818-2011.

Партия № _____ ОТК _____
Ответственный _____
Дата « ____ » _____ 20 ____ г.

Дата продажи « ____ » _____ 20 ____ г. Печать торгующей организации

Предприятие оставляет за собой право вносить изменения в технические характеристики изделий, которые могут быть не отражены в настоящем паспорте и не влияют на условия эксплуатации и основные характеристики конвектора.



445057, Россия, Самарская область,
г. Тольятти, ул. Юбилейная, 40
тел./факс: 8 (8482) 311- 611
www.ruskonvektor.ru



Продукция сертифицирована в системе сертификации ГОСТ Р.

Конвектор напольный ТЗПО «КПНК».
Концевого и проходного исполнения.

Паспорт

1. Общие сведения

- 1.1. Конвектор изготовлен в соответствии с ГОСТ 31311-2005, ТУ 4935-002-80610818-2011 имеет кожух глубиной 192 мм.
- 1.2. Конвекторы предназначены для систем водяного отопления жилых, общественных и производственных зданий (как для однотрубных, так и двухтрубных систем отопления) с температурой теплоносителя до 150°C и избыточным рабочим давлением до 1,0 МПа (10 кгс/см²).
- 1.3. Конвекторы выпускаются в концевом или проходном исполнении, с патрубками для подвода теплоносителя, расположенными с правой или левой стороны прибора при виде спереди (правое или левое исполнение; см. рис.1), концы присоединительных патрубков гладкие или с раструбами (под сварку), или с резьбой G3/4".

2. Основные технические характеристики.

Обозначение конвектора	Номинальный тепловой поток	Длина оребрения (L1)	Длина кожуха (L2)	Общая длина (L3)		Расст. между дюбель-винтами (L4)	Масса, справ. кг
	кВт	мм	мм	к	п	мм	
Конвектор напольный ТЗПО «КПНК»							
КНПК-20-0,650	0,650	401,6	670	718	768	464	15,7
КНПК-20-0,720	0,720	496	766	814	864	545	18,9
КНПК-20-1,140	1,140	596,3	862	910	960	632	23,2
КНПК-20-1,230	1,230	690,7	958	1006	1056	713	26,9
КНПК-20-1,650	1,650	832,3	1054	1150	1200	842	29,6
КНПК-20-1,850	1,850	932,6	1150	1246	1296	948	32,2
КНПК-20-2,100	2,100	1027	1246	1342	1392	1 054	34,8
КНПК-20-2,290	2,290	1121,4	1342	1438	1488	1 155	37,2
КНПК-20-2,550	2,550	1215,8	1438	1534	1584	1 256	40,0
КНПК-20-2,650	2,650	1268,9	1534	1582	1632	1 304	41,6
КНПК-20-2,750	2,750	1316,1	1630	1630	1680	1 367	43,4

Пример обозначения конвектора:

Конвектор «КПНК» 20-0,650 (К; Сварка)

КПНК – конвектор напольный низкий с кожухом

20 – диаметр условного прохода трубы для подсоединения в мм

0,650 – номинальный тепловой поток в кВт

К – концевое исполнение

Сварка – концы присоединительных патрубков под сварку

Номинальный тепловой поток конвекторов определен при нормальных (нормативных) условиях:

- ✓ температурном напоре (разности среднеарифметической температуры теплоносителя в конвекторе и температуры воздуха в изотермической камере) $\Theta = 70 \text{ C}^{\circ}$.
- ✓ расходе теплоносителя через прибор $M_{\text{пр.}} = 0,1 \text{ кг/с}$ (360 кг/ч)
- ✓ барометрическом давлении $B = 1013,3 \text{ гПа}$. (760 мм рт.ст.)
- ✓ движении теплоносителя в приборе по схеме «сверху-вниз».

При использовании в качестве теплоносителя незамерзающих жидкостей рекомендуется применять для установки следующий от расчетного для воды типоразмер конвектора.

3. Состав изделия и комплектность поставки

Конвектор поставляется в комплекте, в полной строительной готовности по спецификации потребителя. По требованию потребителя возможна отдельная поставка кожуха конвектора и блока его нагревательных элементов.

Комплектность поставки:

Конвектор в сборе - 1 шт.

Паспорт - 1 шт. (допускается один паспорт на партию).

Упаковка



Рис. 1 Конвектор напольный ТЗПО «КПНК»

4. Монтаж и эксплуатация конвектора

4.1. Монтаж, техническое обслуживание и эксплуатация конвекторов должны выполняться

согласно СНиП 3.05.01-85, СанПиН 2.1.2.1002-00, «Правилами технической эксплуатации электрических станций и сетей РФ» и настоящими техническими требованиями.

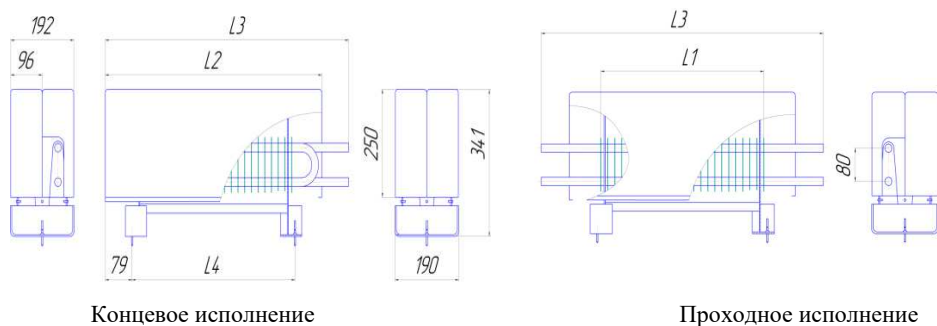
- 4.2. Следует учесть, что для оптимальной теплоотдачи расстояние от верха кожуха до конструкций здания, препятствующих свободному выходу нагретого воздуха после конвектора должно быть не менее 140 мм, а от ограждающих конструкций до тыльной и боковых стенок конвектора - не менее 20 мм.
- 4.3. Конвекторы должны быть постоянно заполнены водой, как в отопительный, так и в межотопительный периоды.
- 4.4. В процессе эксплуатации необходимо производить очистку конвектора: один раз в начале отопительного сезона и один-два раза в течение отопительного сезона. Конвектор и межреберное пространство очищается щеткой или пылесосом, мягкой тканью и неагрессивными моющими средствами.
- 4.5. Не допускается применять конвекторы в следующих случаях:
 - ✓ в системах отопления, где теплоносителем служит сбросная вода технологических процессов, имеющая в своем составе агрессивные компоненты;
 - ✓ в помещениях с агрессивной средой;
 - ✓ без кожуха.

5. Транспортирование и хранение

Конвекторы в упакованном виде допускается перевозить всеми видами транспорта в соответствии с правилами перевозки грузов, действующими на транспорте данного вида.

Транспортирование конвекторов в части воздействия климатических факторов – по группе Ж2 ГОСТ 15150, в части механических факторов – по группе С ГОСТ 23170.

Транспортная маркировка грузовых мест – по ГОСТ 14192.

5. Утилизация

Конвектор напольный ТЗПО «КПНК» не имеет специальных требований по утилизации.

6. Условия гарантии

Гарантийный срок при соблюдении потребителем требований по хранению, транспортировке, монтажу и эксплуатации, предусмотренных настоящим паспортом 5 лет со дня получения потребителем или продажи (при реализации через розничную торговую сеть). Гарантийные обязательства распространяются только на дефекты, возникшие по вине завода-изготовителя, настоящая гарантия не действительна, если недостатки в товаре возникли в следствии:

- ✓ не соблюдения правил эксплуатации;
- ✓ механических повреждений;
- ✓ нарушения правил хранения и/или транспортирования владельцем;
- ✓ ремонта конвектора не уполномоченными на это лицами, его разборки и других, не предусмотренных техническими указаниями паспорта, вмешательств;
- ✓ использования изделия в целях, для которых оно не предназначено.
- ✓ действия непреодолимой силы (пожара, аварии на тепловых сетях, природной катастрофы и т.д.).