

Паспорт СЗ 0327 – ПС

Задвижка чугунная параллельная с выдвигным шпинделем

ПОД ЭЛЕКТРОПРИВОД

Наименование изделия

30Ч9066Р

Обозначение изделия

Основные сведения об изделии:

Предприятие изготовитель: **ОАО «Литейно – механический завод»**

Россия, 606653, г. Семёнов, Нижегородская обл., ул. Промышленная, 3,
(831 62) 5-70-90, 5-21-91

Сведения о сертификации:

Сертификат соответствия № ТС RU С-RU.МН32.В.00223. Срок действия с
24.11.2014 по 23.11.2019 г. выдан органом по сертификации ООО

«Нижегородский центр технической диагностики, экспертизы и сертификации».

Декларация соответствия № ТС N RU Д-RU.МН32.В.00134. Срок действия с
04.12.2014 по 03.12.2019 г.

Зарегистрированный товарный знак



выполнен на корпусе литьем

Дата изготовления и консервации: « **20** » **МАР 2016** 201__ г.

ОСНОВНЫЕ ТЕХНИЧЕСКИЕ ДАННЫЕ

Наименование параметра	Значение	
Проход номинальный, мм	250	300
Масса, кг не более	176	260
Давление рабочее Р _р МПа (кг/см ²)	1,0 (10)	
Рабочая среда	Вода, пар	
Температура рабочей среды, не более	+ 225 °С	
Герметичность затвора	Соответствует классу «Д» по ГОСТ 54808	
Присоединение фланцевое	Размеры фланцев по ГОСТ 12817 с уплотнител. поверхностями испол. 1, ряд 2 по ГОСТ 12815	
Строительная длина	по ГОСТ 3706-93	
Толщина стенок корпусных деталей	соответствует ОСТ 26-07-817-73	
Климатическое исполнение	У2; УХЛ4	
Температура окружающей среды	От -15°С до +40°С; для воды от +1°С до +40°С	
Привод электрич. многооборотный:	присоединение – муфтовое (под кулачки)	
крутящий момент на выходном валу	200 Н.м	
число оборотов вых. вала не менее	55	

Сроки службы и хранения, гарантии изготовителя:

Полный средний срок службы не менее 10 лет.
Полный средний ресурс циклов – 1700 циклов.

Изготовитель гарантирует работоспособность задвижек в течение 12 месяцев со дня ввода задвижек в эксплуатацию, но не более 18 месяцев со дня выпуска. По истечению назначенного срока хранения задвижки должны быть переконсервированы.

Условия транспортировки и хранения - 5 (ОЖ 4) по ГОСТ 15150-69. Магистральные отверстия должны быть заглушены.

Восстановление (замена) некачественных изделий производится в течении одного месяца со дня получения рекламации, если изделие не подвергалось ремонту у потребителя.

Указанные ресурсы, сроки службы и хранения действительны при соблюдении потребителем требований действующей эксплуатационной документации.

Требования безопасности.

Эксплуатировать арматуру только при наличии ЭД. В процессе эксплуатации, пуско-наладочных и ремонтных работ задвижка должна быть полностью открыта или закрыта. **Использовать задвижку в качестве регулирующих устройств не допускается.**

СВИДЕТЕЛЬСТВО О ПРИЁМКЕ.

Задвижка 30ч6бр ДН _____ испытана на:

- прочность и плотность материала водой Рпр=15 кгс/см²;

- герметичность затвора водой давлением 11 кгс/см²

Задвижка изготовлена и принята в соответствии с обязательными требованиями технических условий ТУ 3721-001-00324292-2011, действующей технической документации и признана годной для эксплуатации.

Инженер – контролёр:



личная подпись

расшифровка подписи



М.П.

« **МАР** 2016

201_ г.

4. Порядок установки

- 4.1. Задвижки устанавливаются на трубопроводе приводом вверх. Задвижки устанавливаются в местах, доступных для обслуживания и осмотра
 - 4.2. Перед монтажом необходимо произвести расконсервацию задвижек чистой ветошью, смоченной уайт-спиритом, бензином и др., вынуть заглушки и продуть внутреннюю поверхность чистым воздухом.
 - 4.3. При монтаже задвижки на трубопроводе следить за равномерностью поджатия уплотняющих прокладок.
 - 4.4. После монтажа произвести проверку работоспособности задвижки. Задвижка закрывается вручную маховиком с нормальным усилием для создания плотности. Подвижные соединения должны перемещаться легко и плавно, без заеданий. Подтекание рабочей среды через прокладочные соединения устранить подтяжкой болтов. Подтекание среды через сальниковое уплотнение устранить подтяжкой сальника.
 - 4.5. Рабочая среда не должна иметь примесей (песок, окалина и т.п.)
- #### 5. Порядок технического обслуживания, ремонта и диагностирования.
- 5.1. Техническое обслуживание и диагностирование задвижек в процессе эксплуатации производится в сроки, установленные технологическими регламентами, принятыми на объекте эксплуатации.
 - 5.2. При осмотре проверить: общее состояние задвижки; резьбовую часть шпинделя, которая должна быть смазана; герметичность прокладочных соединений и сальникового уплотнения; состояние болтовых соединений. Все замечания и неисправности должны быть устранены.
- #### 6. Указание мер безопасности.
- 6.1. При транспортировке задвижек массой более 16 кг строповка должна осуществляться за корпус или крышку задвижки стропами текстильными петлевыми
 - 6.2. Категорически запрещается:
 - производить работы по устранению дефектов при наличии давления рабочей среды в полости задвижки;
 - производить замену сальниковой набивки, доннабивку и подтяжку сальника, подтяжку фланцевых соединений при наличии давления в системе;
 - использовать задвижку в качестве опоры;
 - 6.3. Применение задвижек на среды и параметры не соответствующие настоящей инструкции не допускается.
 - 6.4. Требования безопасности при монтаже и эксплуатации по ГОСТ Р 53672-2009

Открытое акционерное общество
«Литейно-механический завод»



ЗАДВИЖКА

чугунная параллельная

с выдвигным шпинделем

под электропривод

30ч906бр

Руководство по эксплуатации

СЗ 0327 РЭ

ЕНЛ

Настоящее РЭ предназначено для изучения устройства, работы и технических характеристик задвижек **30ч906бр.**

1. Назначение

Задвижки предназначены для установки в качестве запорного устройства на трубопроводах.

2. Технические данные

- 2.1. Тип задвижки – параллельная двухдисковая с выдвигным шпинделем.
- 2.2. Присоединение задвижки к трубопроводу – фланцевое
- 2.3. Давление номинальное $P_N=1,0$ МПа (10 кг/см^2)
- 2.4. Проход номинальный DN250, DN 300.
- 2.5. Рабочая среда – вода, пар
- 2.6. Температура рабочей среды не более $+225^\circ \text{C}$
- 2.7. Температура окружающей среды от -15°C до $+40^\circ \text{C}$;
для воды от $+1^\circ \text{C}$ до $+40^\circ \text{C}$
- 2.8. Герметичность затвора соответствует классу «D» по ГОСТ 54808
- 2.9. Привод электрический - присоединение муфтовое
- 2.10. Материал: корпусных деталей - серый чугун СЧ 20 ГОСТ 1412;
уплотнительных поверхностей – латунь ЛС-59 ГОСТ 15527
- 2.11. Климатическое исполнение У2; УХЛ 4
- 2.12. Условия транспортировки и хранения 5(ОЖ4) по ГОСТ 15150
- 2.13. Вариант защиты ВЗ-1 по ГОСТ 9.014 – 78

3. Устройство и работа

- 3.1. Задвижки изготавливаются в общепромышленном исполнении.
- 3.2. Основные габаритные и присоединительные размеры указаны на рис. 1.
- 3.3. Задвижки состоят из следующих основных узлов и деталей:

- корпус - 1
- клин - 2
- диски - 3
- крышка - 4
- узел сальника - 5
- шпиндель - 6
- муфта кулачковая - 7

- 3.4. Крышка с корпусом соединяются с помощью болтов.

Герметичность осуществляется паронитовой прокладкой.

- 3.5. Вращательное движение от электропривода через шпиндель преобразуется в поступательное движение дисков, которые закрывают и открывают проходное сечение корпуса.

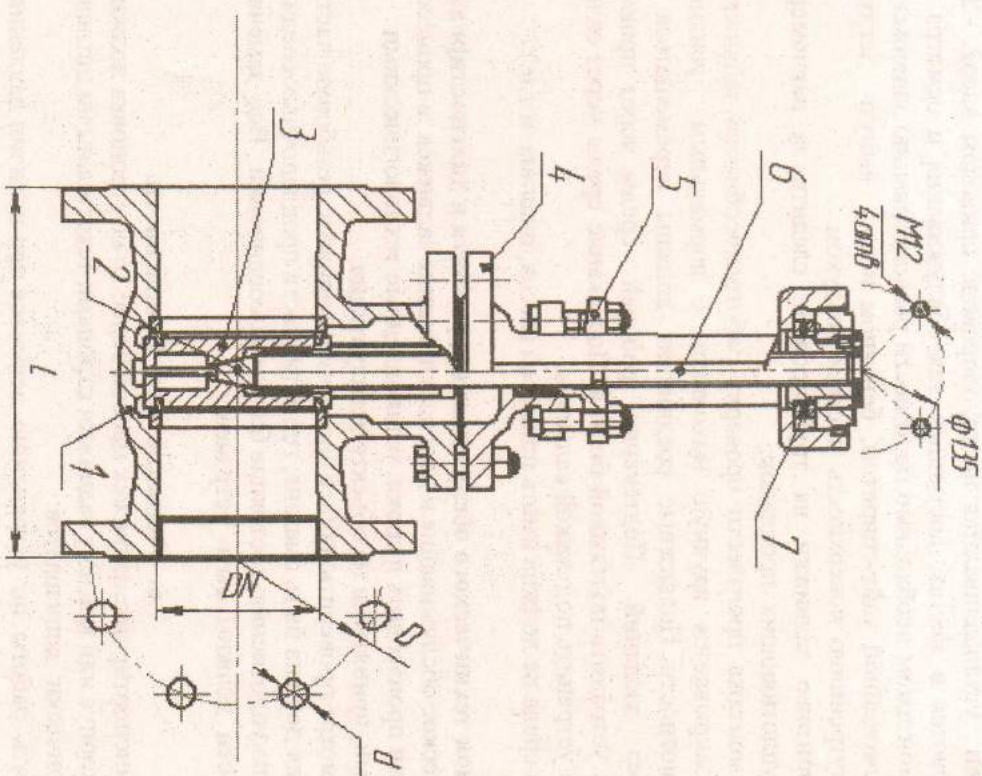

Рис. 1

Условное обозначение	Размеры, мм не более				
	DN	L	D	d	p
СЗ 0327.250.00.00 СБ	250	450	350	22	12
СЗ 0327.300.00.00 СБ	300	500	410	22	12